

GUIDA TAGLIE

I nostri prodotti sono misurati a riposo, ed espressi in cm con tolleranza di +/- 1 cm.

Tutte le misure vanno prese da destra a sinistra (come in figura), e NON si riferiscono alla circonferenza del bacino, della vita e del torace.

Per una maggior verifica vanno provati in sella, essendo capi ergonomici.

TORACE

Posiziona il metro sul petto nella parte più ampia sotto l'ascella, mantenendo le braccia abbassate.

Tenere il nastro piatto, ma non troppo stretto.

VITA

Mantenendo una postura dritta, posizionare il metro sopra o sotto l'ombelico, questa è la parte più stretta del busto.

BACINO

Per misurare il bacino, unite i piedi perché tenendoli divaricati posso far risultare una misura maggiore della realtà.

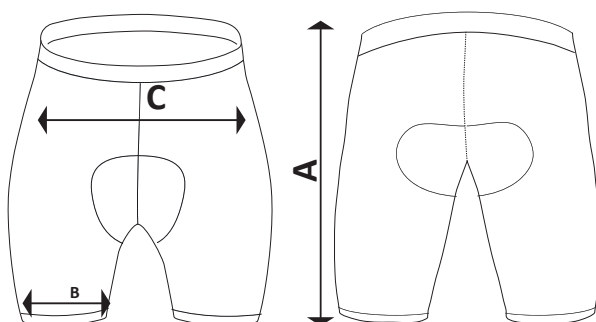

MOOD



	<i>XS</i>	<i>S</i>	<i>M</i>	<i>L</i>	<i>XL</i>	<i>2XL</i>	<i>3XL</i>
<i>(A) - lunghezza</i>	30	32	33	34	36	38	40
<i>(B) - 1/2 fondo gamba</i>	20	21	22	23	24	25	26
<i>(C) - 1/2 L. vita</i>	28	30	32	34	36	38	40

*dimensioni in cm